

استفاده از PO, PI در اینورترهای سری A510

در اینورترهای سری A510 ترمینالهایی برای ورودی و خروجی پالس در نظر گرفته شده است که می توان از آنها برای سنکرون نمودن اینورترها استفاده نمود .

عملیات سنکرون سازی به ۳ روش قابل اجراست :

۱- در این روش مطابق شکل زیر به ترمینال PI اینورتر Master پالس وارد می نماییم و از طریق ترمینال PO که به ترمینال PI اینورتر slave است دو اینورتر را با هم سنکرون می کنیم .

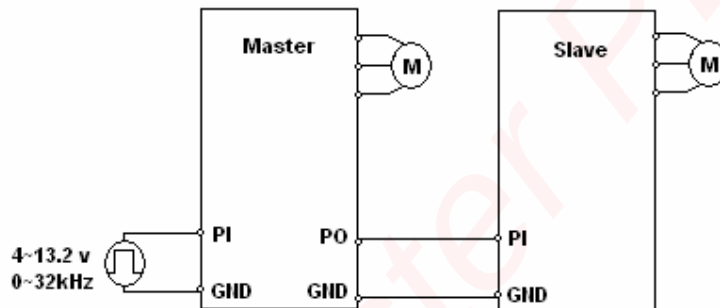

پارامترهای زیر را مطابق جدول تنظیم نمایید:

Master	Slave
00-05=4	00-05=4
03-30=0	03-30=0
03-31=pulse NO.	03-31=pulse NO.
03-32=Gain	03-32=Gain
03-35=1	
03-36=pulse out put	

قابل ذکر است که اینورتر با توجه به پارامتر تنظیم شده در 03-31 که باید مقدار آن برابر با 01-02 (Maximum out put frequency) می باشد فرکانس را نمایش میدهد برای مثال اگر فرکانس پالسی که به ترمینال PI وارد می شود ۴۰ باشد و اگر 03-31=01-02=50 تنظیم شده باشد فرکانس نمایش داده شده همان ۵۰ است ولی میتوان توسط پارامتر 03-32=Gain فرکانس مورد نظر را انتخاب کرد و البته تغییر این پارامتر روی درایو Master منجر به تغییر فرکانس Slave هم خواهد گردید اما با همین پارامتر روی درایو Slave نیز میتوان به مقدار مورد نظر دست یافت .

استفاده از PI , PO در اینورترهای سری A510

۲- در این روش برای فرکانس اصلی درایو Master از ولوم یا خاصیت Up/Down یا از صفحه کلید استفاده می کنیم و با تغییر فرکانس Master فرکانس Slave هم به همان نسبت تغییر می کند مگر اینکه پارامتر 03-32=Gain را تنظیم نموده باشیم.

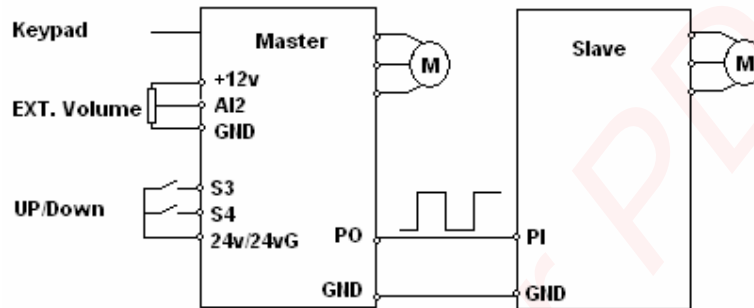

و تنظیم پارامترها مطابق جدول زیر :

Master	Slave
00-05 = { 0 keypad 1 ext.volume 2 up/down	00-05=4
03-35=1	03-30=0
	03-31=1000
	03-32=Gain=100

استفاده از PI , PO در اینورترهای سری A510

۳- استفاده از ترمینالهای فرمان جهت سنکرون سازی
 در این روش به ترمینال PI هر دو اینورتر پالس وارد می کنیم و یکی از ترمینالهای فرمان را جهت فعالسازی فانکشن Synchronize استفاده می نماییم .
 در این روش هر دو درایو Slave هستند .

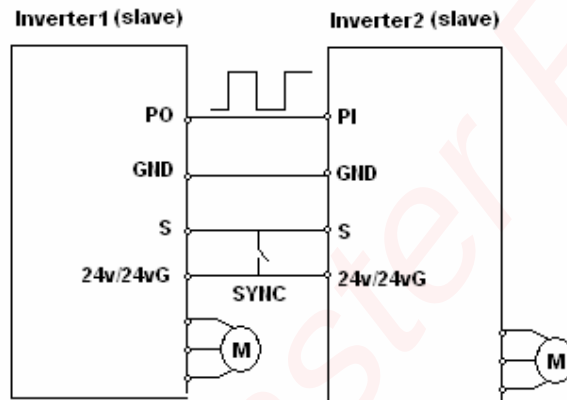

و تنظیم پارامترهای زیر برای هر دو اینورتر:

00-05=4
03-30=0
03-31=01-02
03-32=Gain
03-32=Bias
03-00~03-07=32
synchronization یکی از ترمینالهای فرمان